

FICHA TECNICA PLOT REGULABLE MODELO: EUROP 1000

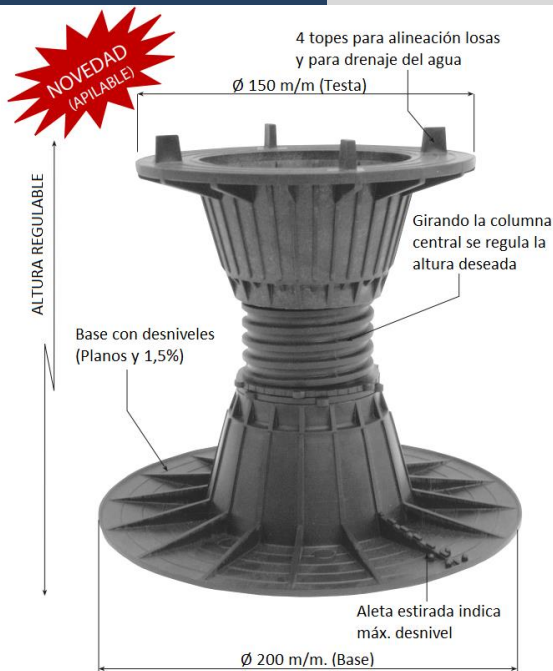

- La obtención de los elementos que forman el conjunto se fabrican por termo-inyección.
- Regulación milimétrica con la simple manipulación de la rosca o alargador.
- Regulación de alturas a partir de 65 mm (altura máxima opcional).
- Material reciclable y totalmente valido para su reutilización
- Desniveles en BASE de 0% o 1,5%.
- Drenaje entre losas = 4 mm. obligado por el grueso de las pestañas.

* RESISTENCIA A LA COMPRESION

•LIZA 6/10 = 800kg	•LIZA 31/40 = 600kg
•LIZA 10/13 = 800kg	•LIZA 40/49 = 600kg
•LIZA 13/22 = 800kg	•LIZA 49/58 = 600kg
•LIZA 22/31 = 800kg	•LIZA 58/67 = 600kg

**"POR SEGURIDAD"
USAR CONTRATUERCA
Y AMORTIGUADOR**

COMPONENTES DEL CONJUNTO: BASE SUP. + BASE INF. + CUERPOS ROSCA + ALARGADOR

	BASE SUP. + BASE INF.	CUERPOS ROSCA	ALARGADOR
MATERIAL	Poliolefina omo y copolímero con adición de carga mineral	Poliolefina omo y copolímero con adición de carga mineral	Poliolefina omo y copolímero con adición de carga mineral
COLOR	Negro	Negro	Negro / Gris
ZONA APOYO	140 y 200 mm. de diámetro respetivamente	-----	-----
ROSCA	Trapezoidal. Paso 8 mm.	Trapezoidal. Paso 8 mm.	-----
DIAMETRO ROSCA	61 mm. exterior	61 mm. exterior	-----

CARACTERÍSTICAS FÍSICAS:

- Resistencia a la rotura por compresión: (VER *)
- Estabilidad térmica: -20° a +110°C
- Es resistente al envejecimiento, a la intemperie e imputrescible
- Gran estabilidad dimensional por su alto contenido en carga mineral.

CARACTERÍSTICAS QUÍMICAS:

- Resistente a soluciones acuosas de sales inorgánicas, ácidos y álcalis.
- Resistente a la mayoría de disolventes orgánicos como alcoholes, ésteres y cetonas.
- Resistente a soluciones de detergentes comerciales y lejías.
- Resistente a microorganismos por no constituir terreno de cultivo para estos.
- No resistente a sustancias oxidantes como ácido nítrico o sulfúrico y a disolventes hidrocarburos halogenados.

CODIGO "CE": El instituto de tecnología de la construcción "ITEC" a través del director de servicios administrativos **DECLARA** que los productos fabricados y distribuidos por LIZABAR PLASTICS SL, no disponen de ninguna especificación técnica europea que les sea aplicable, y por lo tanto, no es obligatorio que estén marcados "CE".

N.º CERTIFICADO: 8452 / FECHA DE SALIDA: 29-03-2011 / EMITIDO POR: INSTITUTO TECNOLOGÍA DE LA CONSTRUCCIÓN.



DESARROLLOS Y PROYECTOS PLÁSTICOS POR PROCESOS DE TERMO-INYECCIÓN

Bínfar, 37, local 26-28 - 08020 Barcelona (España)
Tel.: +34 93 305 63 61 - +34 93 511 81 85
Email: lizabar@lizabar.com - web: lizabar.com

